

HoliMaker®

Rendre l'injection plastique accessible



La presse à injection plastique
manuelle parfaite pour vos
projets de :

Prototypage
Test matière
Recyclage

Chez HoliMaker, nous repensons le développement des pièces plastique en rendant l'injection accessible, agile et locale.

Notre mission est de **combler le fossé entre l'idée et la production industrielle**. Grâce à notre presse à injecter manuelle et compacte — la HoliPress — nous offrons aux professionnels un outil performant pour prototyper des pièces plastiques avec rapidité et précision, de manière économique et sans nécessiter d'équipements industriels lourds.

Idéale pour les designers de produits, les équipes R&D, les fablabs d'innovation et les PME, la HoliPress permet de tester les formes, les matières et les fonctions **en conditions réelles**, accélérant ainsi la prise de décision tout en **réduisant les coûts de développement**.

Associé à une gamme d'outils et d'options de matériaux, HoliMaker permet la production de **petites séries** et l'itération rapide, le tout directement **au sein de votre espace de travail**.

C'est une approche de l'innovation intelligente et concrète, parfaitement adaptée aux exigences de réactivité de l'environnement industriel actuel.



Sommaire

HoliPress	3
Produits complémentaires	10
Buses	12
Moules	13
Modules complémentaires	16
Matières	17
Prestations de service	18

Trouvons la solution qui vous convienne

Caractéristiques techniques



	HoliPress 16+	HoliPress 38	HP High Temperature
Diamètre du piston	16 mm	18 mm	
Volume d'injection maximal	16 cm ³	≈ 34 - 38 cm ³	
Température fonctionnelle	jusqu'à 320° C		jusqu'à 500° C
Pression d'injection au bout du piston	100 bars	150 bars	
Fermeture du moule	Vis, étai, serre-joint et bride hydraulique		
Pression de maintien	Manuelle		
Vitesse d'injection	2 à 10 secondes		
Epaisseur du moule	10 à 200 mm		
Matières du moule	Métaux usinés et impression 3D SLA		
Hauteur ajustable de la buse	0 à 190 mm		
Cadence de production	1 pc / 3-6 min		
Puissance électrique	400W - 220V	860W - 220V	920W - 220V
Type de régulation thermique	PID simple	PID triple	
Poids du pack	29 kg	66.4 kg	74 kg
Buse chauffante	Optionnel	Simple	Double
Levier ajustable en longueur	Non	Oui	
Certification CE	Oui		
Période de garantie	12 mois		
Polymères compatibles	PP, PE, PEHD, PA, TPU, POM, ABS, PELD, PS*		Comme précédemment + PEEK, PEI, PPS

HoliPress High Temperature Starter-Pack

Machine haute température compacte pour les matières techniques

Réf : HP38HT
Prix HT : 9 980 €



La HoliPress Haute Température est une presse à injecter manuelle spécifique, conçue pour la mise en œuvre des polymères techniques à des températures allant jusqu'à 500 °C.

Conçue pour les matières exigeantes telles que le PEEK et autres plastiques à hautes performances, la HoliPress Haute Température offre des capacités de grade industriel dans une machine compacte et intuitive. Sa plage de température étendue et sa conception robuste en font une solution fiable pour la qualification de matières, la R&D avancée, la production de petites séries et les formations spécialisées. Elle permet aux ingénieurs de transformer des polymères complexes en toute sécurité et avec efficacité, sans avoir à mobiliser une presse industrielle de production.

A compléter avec un refroidisseur d'eau industriel avec compresseur et débit de 13L/min minimum, ainsi qu'une capacité de réfrigération minimale de 1200 Kcal/h. Nous contacter pour plus d'informations.

Contenu du starter pack

- HoliPress High Temperature
- Boîtier de gestion de la température triple sorties
- Etau
- 1 buse à obturation 5mm doublement thermorégulée
- 1 moule mousqueton de test usiné
- 1 sachet de granulés de PEEK
- 2 sachets de granulés de purge : standard & haute température
- 1 pince coupante
- Accessoires de nettoyage et de maintenance
- Equipement de protection individuelle (lunettes + gants haute température)
- Manuel d'utilisation

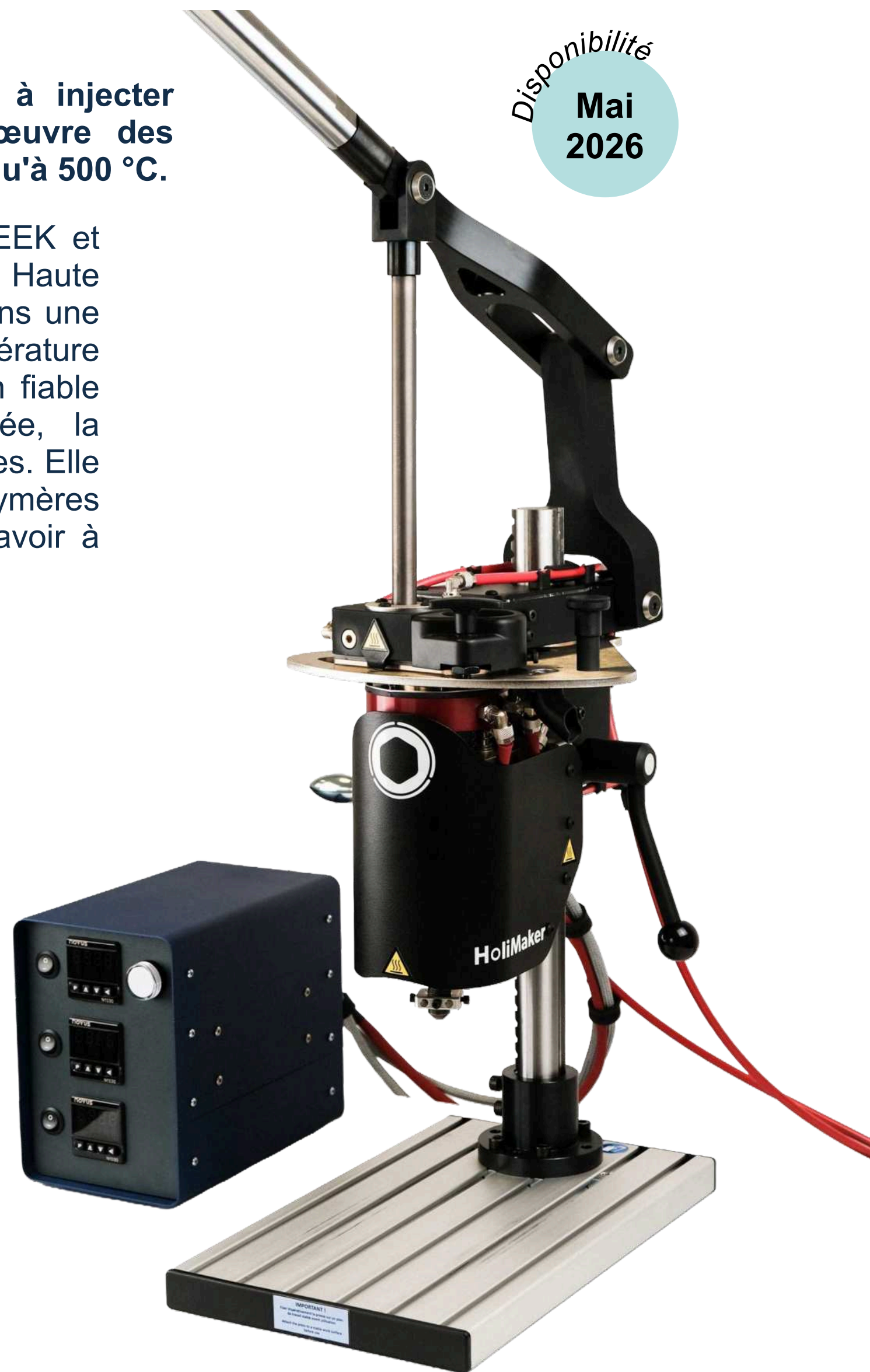

Disponibilité
Mai 2026



Boîtier de gestion de la température



Etau



Buse à obturation 5mm doublement thermorégulée



Moule mousqueton



Goupillon de nettoyage



Lunettes de protection



Paire de gants thermiques



Pince coupante



Sachets de granulés

L'injection plastique à haute température

Conçue pour les plastiques techniques de pointe, elle offre une capacité thermique étendue et une régulation thermique accrue.

Elle dispose de plusieurs zones de chauffe haute température, d'un système de réglage de la hauteur simplifié et d'un levier d'injection ajustable, permettant une mise en œuvre plus sûre et plus précise des matières exigeantes.

Systeme de refroidissement intégré



Limite la perte et les émanations de chaleur



Facile d'utilisation



Facile à nettoyer



Remplissage facilité de la matière



Fiabilité et sécurité d'utilisation



Jusqu'à 500 °C



Conception compacte
240 x 410 x 715 mm



IMPORTANT !
Fixer impérativement le presse sur un plan de travail stable avant utilisation
Attach the press to a stable work surface before use

HoliPress 38 Starter-Pack

L'injection plastique manuelle grand volume



HoliPress 38 est une solution polyvalente de moulage par injection plastique dédiée au prototypage.

Elle offre une solution fiable et performante pour une large gamme de besoins de production — de la recherche et développement à la création de prototypes, en passant par la production de petites séries et la formation à la transformation des plastiques — tout en bénéficiant d'un nettoyage du piston simplifié.

Contenu du starter pack

- HoliPress 38
- Boitier de gestion de la température triple sorties
- Etau de bridage simple
- 1 buse à obturation 5 mm thermorégulée
- Moule de test usiné en aluminium
- 1 sachet de granulés PP recyclé
- 1 sachet de granulés PP Naturel grade alimentaire
- Accessoires de nettoyage et de maintenance
- EPI (1 paire de lunettes + 1 paire de gants)
- Notice d'utilisation

Réf : HP38PACK

Prix HT : 6 980 €



Boitier de gestion de la température



Etau



Buse à obturation 5 mm thermorégulée



Moule mousqueton



Goupillon de nettoyage



Lunettes de protection



Paire de gants thermiques



Pince coupante



Sacs de granulés

Dimensions

HoliPress 38

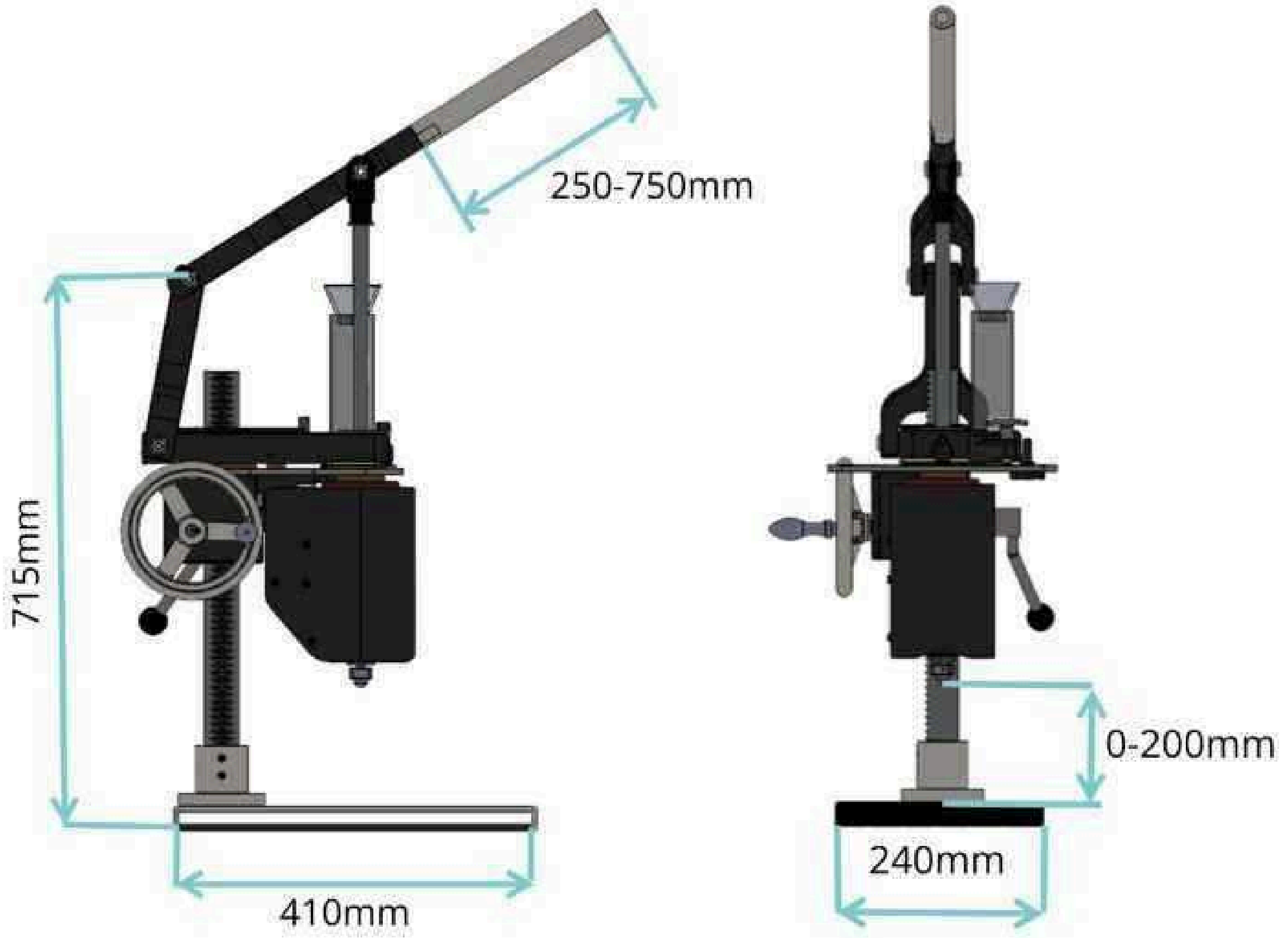

HoliPress 16+



HoliPress 16+ Starter-Pack

Produisez de manière autonome vos pièces en injection plastique



HoliPress 16+ permet d'injecter manuellement des pièces en plastique à partir de matières premières industrielles standard.

Son design compact et sa facilité d'utilisation vous permettent de produire des prototypes plastiques en un temps record. Une poignée ergonomique ainsi qu'une molette montée sur la crémaillère de la colonne facilitent le réglage de la hauteur de la buse.

Contenu du starter pack

- HoliPress 16+
- Boîtier de gestion de la température
- Etau de bridage simple
- 1 buse à obturation 3 mm + bloc de purge
- 1 buse standard 3 mm
- Moule de test de toupie usiné en aluminium
- 1 sachet de granulés PP recyclé
- 1 sachet de granulés PP Naturel grade alimentaire
- Accessoires de nettoyage et de maintenance
- EPI (1 paire de lunettes + 1 paire de gants)
- Notice d'utilisation

Réf : HP16PACK+

Prix HT : 2 990 €



Boîtier de gestion de la température



Etau



Buse à obturation 3 mm, buse standard 3 mm et bloc de purge



Moule toupie



Goupillon de nettoyage



Lunettes de protection



Paire de gants thermiques



Pince coupante



Sachets de granulés

Système de bridage de moule hydraulique

Système modulaire pour une injection flexible et efficace

Ce système à 2 colonnes (ou 4 colonnes) est conçu pour le bridage des moules d'injection, garantissant une efficacité accrue et une manipulation plus rapide. Sa conception polyvalente permet aussi bien l'injection horizontale (dans le plan de joint) que l'injection verticale (en pleine matière).



Bride hydraulique

Conçu pour la précision et la flexibilité

Système de bridage hydraulique conçu pour maintenir fermement le moule d'injection et garantir des opérations efficaces et précises. Vendu sans pompe ni connecteur hydraulique (en option : HPC015). Des cales de compensation permettent un ajustement précis pour différentes épaisseurs de moules.

Compatible avec HoliPress 16+, 38 et Haute température.

Dimensions maximales de moule : 165 × 115 × 70 mm.

Egalement disponible en version 4 colonnes pour les moules plus hauts. Recommandé pour les moules d'éprouvettes de traction. Dimensions maximales de moule: 110 x 185 x 70 mm

Réf. HPC016
Prix HT : 1 650 €

Réf : HPC014
Prix HT : 1 250 €

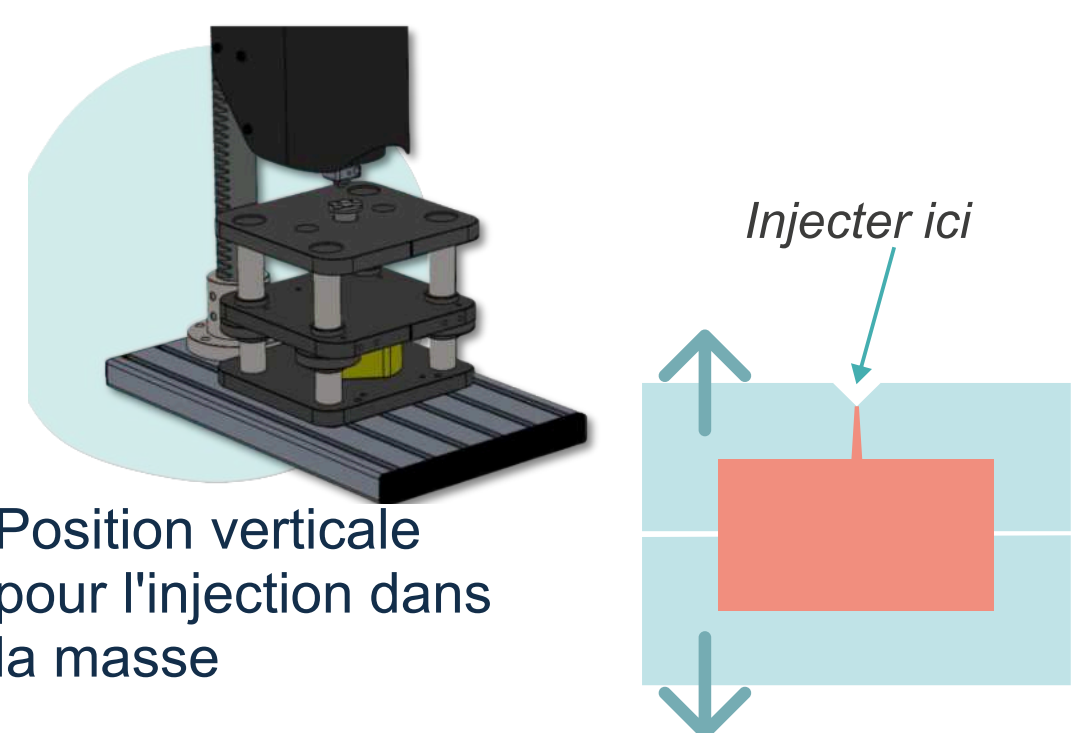
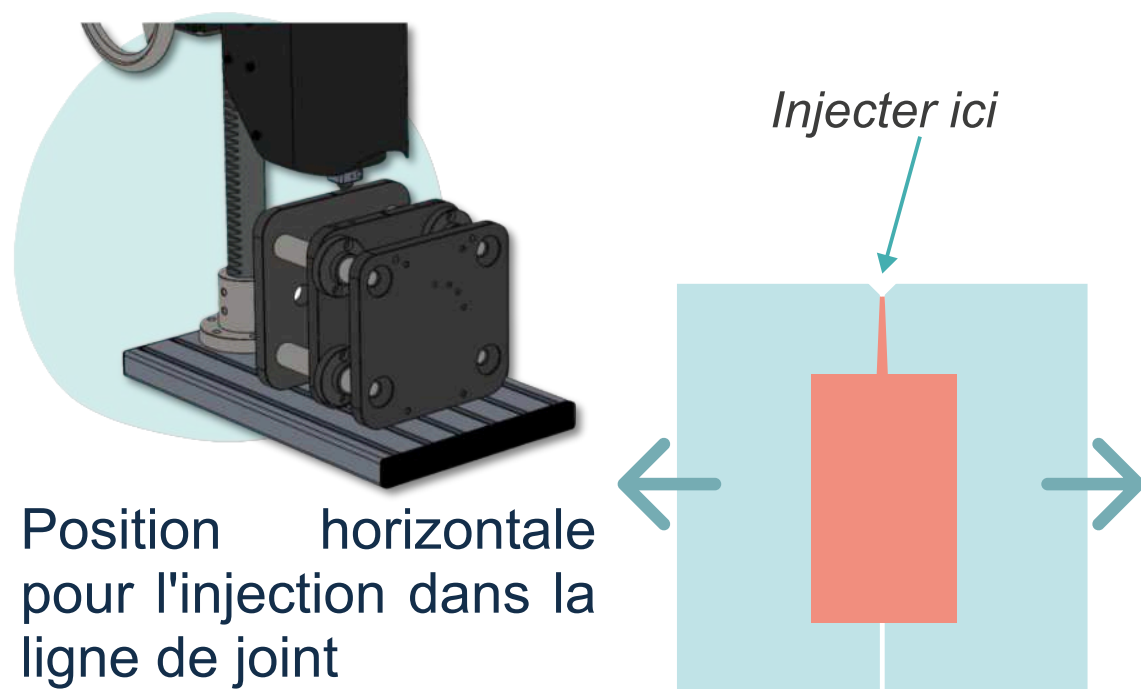
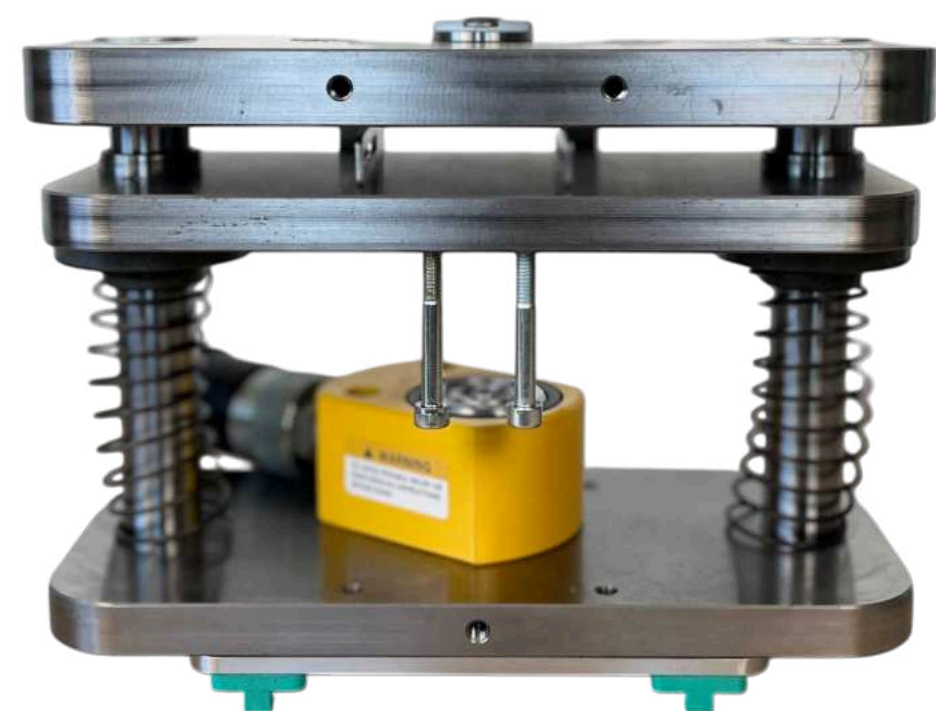

Pompe hydraulique

Brancher, pomper et injecter avec précision

Pompe hydraulique vendue avec manomètre et connectique.

Livrée avec 1L d'huile hydraulique.



Réf : HPC015
Prix HT : 790 €

HoliShred

Broyeur manuel pour réduire les matières plastiques en flocons



Le HoliShred est un outil innovant conçu pour broyer les matières plastiques en paillettes, prêtes à être utilisées dans la HoliPress.

Équipé d'un poussoir, le HoliShred maintient les déchets plastiques en toute sécurité et empêche tout accès aux lames de broyage.

Il dispose également d'un bac de récupération pour collecter les paillettes broyées. Enfin, trois leviers robustes rendent le broyage des déchets plastiques facile et efficace.

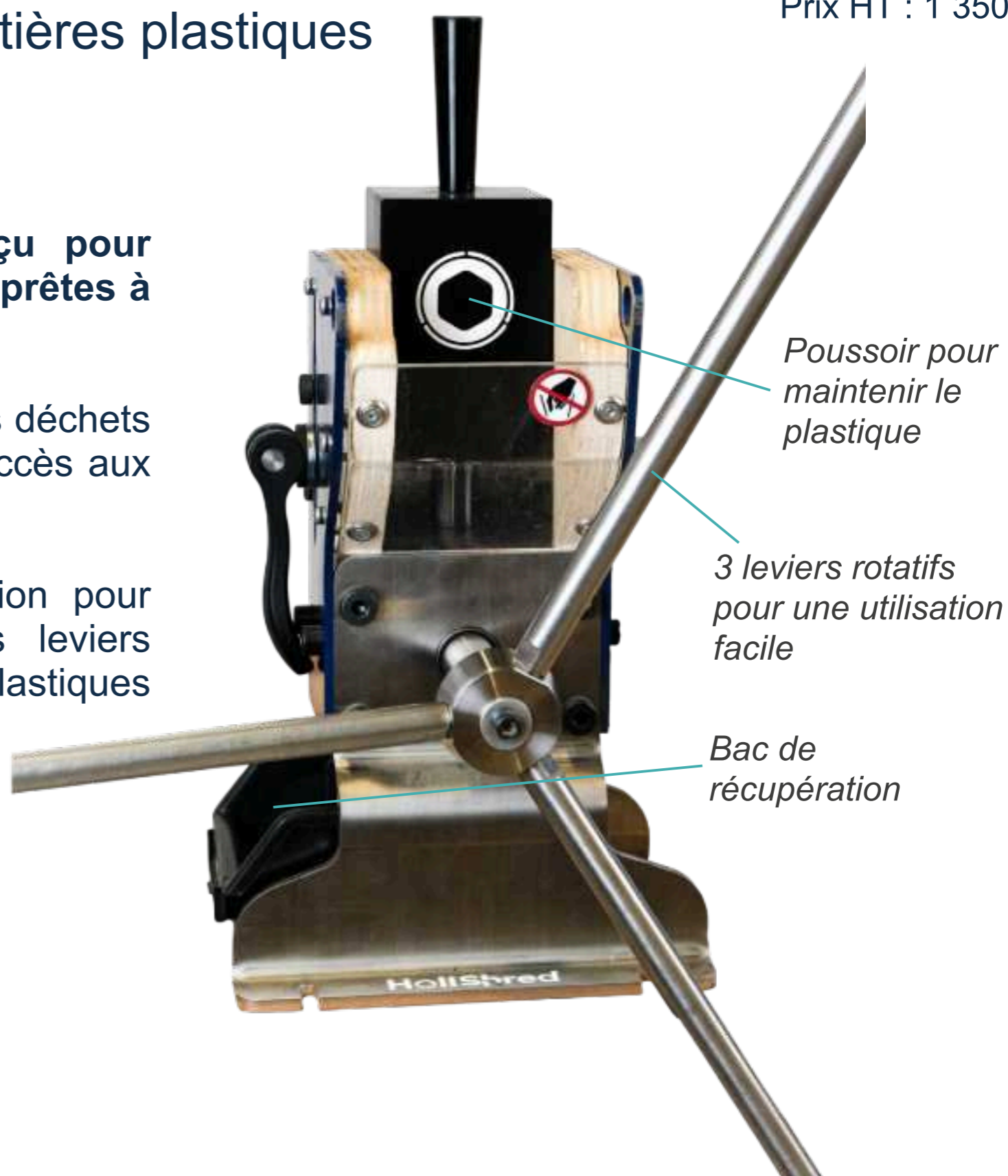
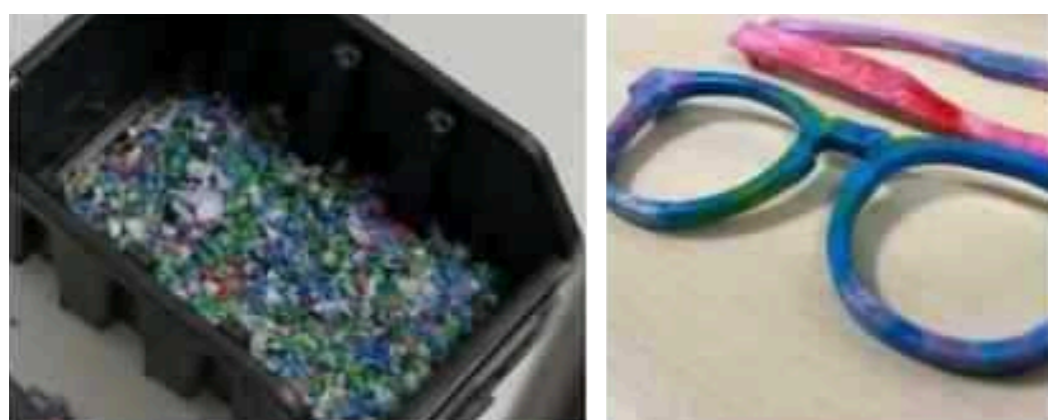

Poussoir pour maintenir le plastique

3 leviers rotatifs pour une utilisation facile

Bac de récupération

HoliDesk

Le parfait établi pour les machines HoliMaker

Le HoliDesk est un établi robuste conçu spécifiquement pour le montage du broyeur plastique manuel HoliShred et des presses à injecter manuelles HoliPress 16 ou 38.

Construit avec un plateau en bois épais pour garantir **stabilité et durabilité**, il dispose également d'un **tiroir pratique** pour ranger les buses d'injection et les accessoires HoliMaker.

Ce mobilier robuste, conçu sur mesure, offre une configuration idéale pour l'utilisation de la HoliPress dans n'importe quel environnement d'atelier.

Dimensions :

73 cm (L) x 70 cm (l) x 89 cm (H)

Poids : 48 kg

Éléments présentés ci-contre :
HoliShred et HoliPress 16

Plan en bois pour fixer facilement les équipements

Tiroirs pour garder les outils à portée de main

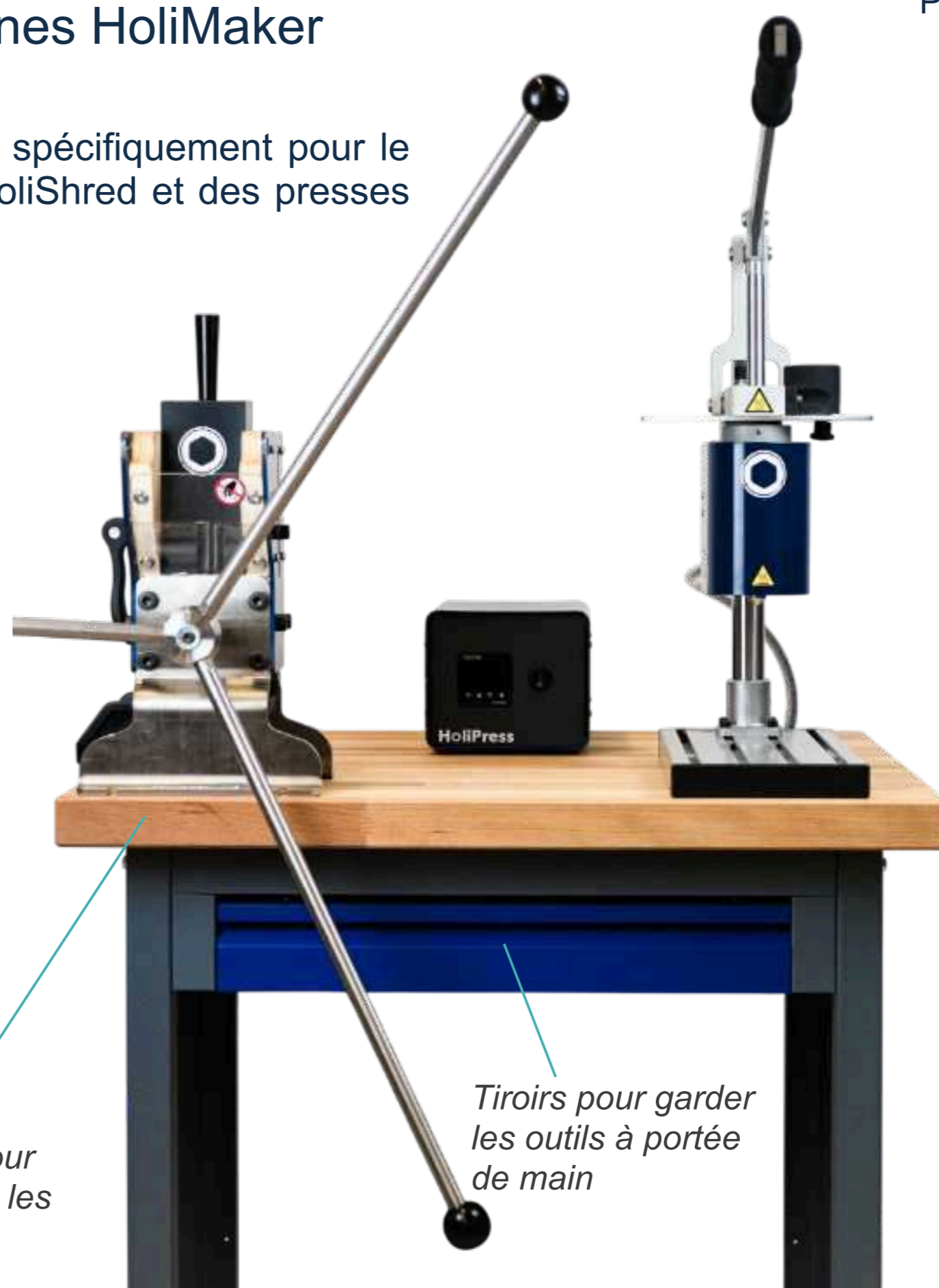

Réf : HD

Prix HT : 500 €

HoliCase

Transport sécurisé et renforcé pour vos équipements HoliMaker

Réf : HC
Prix HT : 1 200 €

Le HoliCase est un flight case renforcé, conçu pour protéger et transporter les machines HoliMaker en toute sérénité. Il présente une structure robuste et des roulettes haute résistance pour une mobilité fluide dans les écoles, les ateliers, les salons professionnels ou les expositions.

Son aménagement intérieur est optimisé pour maintenir en toute sécurité la HoliPress 16, 38 ou HP38HT, le broyeur plastique manuel HoliShred, le système de filtration des fumées ainsi que les équipements complémentaires tels que les buses d'injection, l'outillage ou même un kakémono publicitaire.

Dimensions : 92 cm (L) × 62 cm (l) × 96 cm (H)

Poids : 45 kg

Éléments présentés ci-contre : filtration de fumées, HoliPress 16 et HoliShred

Panneau latérale personnalisable (blanc) (70x35cm) - option 200€



Système de préchauffe avec cartouches

Température du moule ou de la buse pour des injections

précises et de haute qualité

CE
certified

Le système de préchauffage est conçu pour maintenir les moules d'injection en aluminium à une température stable et contrôlée. Cela facilite l'injection de pièces à parois fines et de matières techniques, améliorant ainsi la qualité des pièces et la fiabilité du processus.

Le système alimente jusqu'à deux cartouches chauffantes de 65 W (incluses), garantissant une distribution de chaleur efficace et uniforme.

Il peut être utilisé soit pour chauffer un moule avec les cartouches fournies, soit pour alimenter une buse chauffante. Une sonde de température est incluse pour un contrôle précis.

Spécifications :

- Entrée : 220 V AC – 6 A
- Sortie : 2 × 24 V DC – 3 A

cartouches chauffantes



moule non vendu avec le système de préchauffe



Egalement disponible en configuration double (2x65W) pour de meilleures performances de chauffe.

Réf. HPC017
Prix HT : 650 €

Buse à obturation et standard

Débit contrôlé pour une injection plastique efficace

La buse à obturation est fournie avec HoliPress, elle retient la matière dans la chambre de chauffe pour garantir une plastification efficace.

La buse standard (non fournie avec la HP38) est idéale pour l'injection de plastiques à haute viscosité.

Buse	Presse	Réf.	Prix HT
Buse à obturation 5 mm	HP16+	HPM015	170 €
Buse standard 5 mm	HP16+	HPM016	100 €
Buse à obturation 3 mm	HP16+	HPM017	170 €
Buse standard 3 mm	HP16+	HPM018	100 €
Buse à obturation 5 mm	HP38	HPM021	170 €
Buse standard 5 mm	HP38	HPM022	100 €
Buse à obturation 3 mm	HP38	HPM023	170 €
Buse standard 3 mm	HP38	HPM024	100 €



Buse à obturation
5 mm



Buse à obturation
3 mm



Buse standard
5 mm



Buse standard
3 mm

Buses à obturation chauffantes

Maintenir la température adéquate jusqu'au moule

La buse à obturation chauffante est fabriquée en acier inoxydable et thermorégulée par une cartouche chauffante 24 V.

Cette buse est idéale pour l'injection de plastiques à refroidissement rapide, tels que le polyamide (PA) ou le polyester (PET).

For HP38 - ref. HPM019 - Prix HT : 380 €

For HP16+* - ref. HPM020 - Prix HT : 380 €

For HP38HT - ref. HPM025 - Prix HT : 580 €

*La buse à obturateur chauffante 5 mm pour HP16 (Réf. HPM020) doit être utilisée avec l'unité de contrôle thermique 130W (Réf. HPC08-02) ou avec le système de préchauffage (Réf. HPC08).

Buse chauffante pour HP16+ et HP38



Buse chauffante pour HP38HT



Moule à éprouvette de traction - 1A

Pour les essais mécaniques et l'évaluation matière

Réf : HPC013

Prix HT : 390 €

Moule en aluminium pour des échantillons sous forme d'éprouvette de traction répondant à la norme ISO 527-2 type 1A.

Peut être combiné avec un système de préchauffe (réf. HPC08 ou HPC017) pour améliorer les performances d'injection.

Fermeture à vis, mais le système de bridage hydraulique à 4 colonnes peut également être utilisé.



Moule à éprouvette de traction - 1B

Pour les essais mécaniques et l'évaluation matière

Réf : HPC010

Prix HT : 180 €

Moule en aluminium pour des échantillons sous forme d'éprouvette de traction répondant à la norme ISO 527-2 type 1B.

Peut être combiné avec un système de préchauffe (réf. HPC08 ou HPC017) pour améliorer les performances d'injection.

Fermeture à l'aide d'un étau (fourni avec les kits de démarrage HoliPress).



Moule à éprouvettes rectangulaires

Pour les essais de flexion de de choc

Réf : HPC018

Prix HT : 450 €

Moule en aluminium pour des échantillons sous forme d'éprouvettes rectangulaires conformes à la norme ISO 178.

Peut être combiné avec un système de préchauffe (réf. HPC08 ou HPC017) pour améliorer les performances d'injection.

Fermeture à vis, mais le système de bridage hydraulique à 4 colonnes peut également être utilisé.



Moule d'éprouvette de rhéologie

Pour les essais de flux de matière

Réf : HPC012

Prix HT : 450 €

Moule en aluminium conçu pour les essais de rhéologie par injection.

Dimensions : 30 mm (d) x 2 mm

Peut être combiné avec un système de préchauffe (réf. HPC08) pour améliorer les performances d'injection.

Fermeture à l'aide d'un étau, mais le système de bridage hydraulique à 2 colonnes peut également être utilisé.



Moule escalier

Pour les essais d'épaisseur

Réf : HPC040

Prix HT : 450 €

Moule en aluminium conçu pour l'injection d'échantillons d'escaliers destinés à des essais d'épaisseur.

Dimensions : 70 mm / 40 mm

Épaisseur de la pièce injectée :
3 mm / 2 mm / 1 mm

Peut être combiné avec un système de préchauffe (réf. HPC08) pour améliorer les performances d'injection.



Moule mousqueton

Réf : HPC042

Prix HT : 150 €



Moule toupie personnalisable

Réf : HPA07

Prix HT : 240 €



Personnalisation : 25 caractères maximum

Moule ouvre bouteille personnalisable

Surmoulage et personnalisation

Réf : HPC043

Prix HT : 400 €

Moule en aluminium pour injecter des ouvre bouteille.

Le moule est personnalisable, des deux côtés, avec des inserts en résine 3D et 100 inserts en métal sont inclus.

Peut être combiné avec un système de préchauffe (réf. HPC08) pour améliorer les performances d'injection.



Inserts en métal.
Réf. HPC044

Renforts en aluminium pour moules 3D

Renforts de moules 3D pour plus de solidité et longévité

Cadres en aluminium usinés avec précision, conçus pour renforcer les moules imprimés en 3D ou pour être combinés avec de la résine époxy de coulée afin de créer des moules hybrides durables.

Ils garantissent la stabilité, la fiabilité et la répétabilité des résultats pour l'injection de petites séries.

2 tailles disponibles (dimensions intérieures):

- 100 mm / 60 mm / 30 mm

réf. HPC02 - Prix HT : 350 €

- 60 mm / 60 mm / 30 mm

réf. HPC03 - Prix HT : 120 €

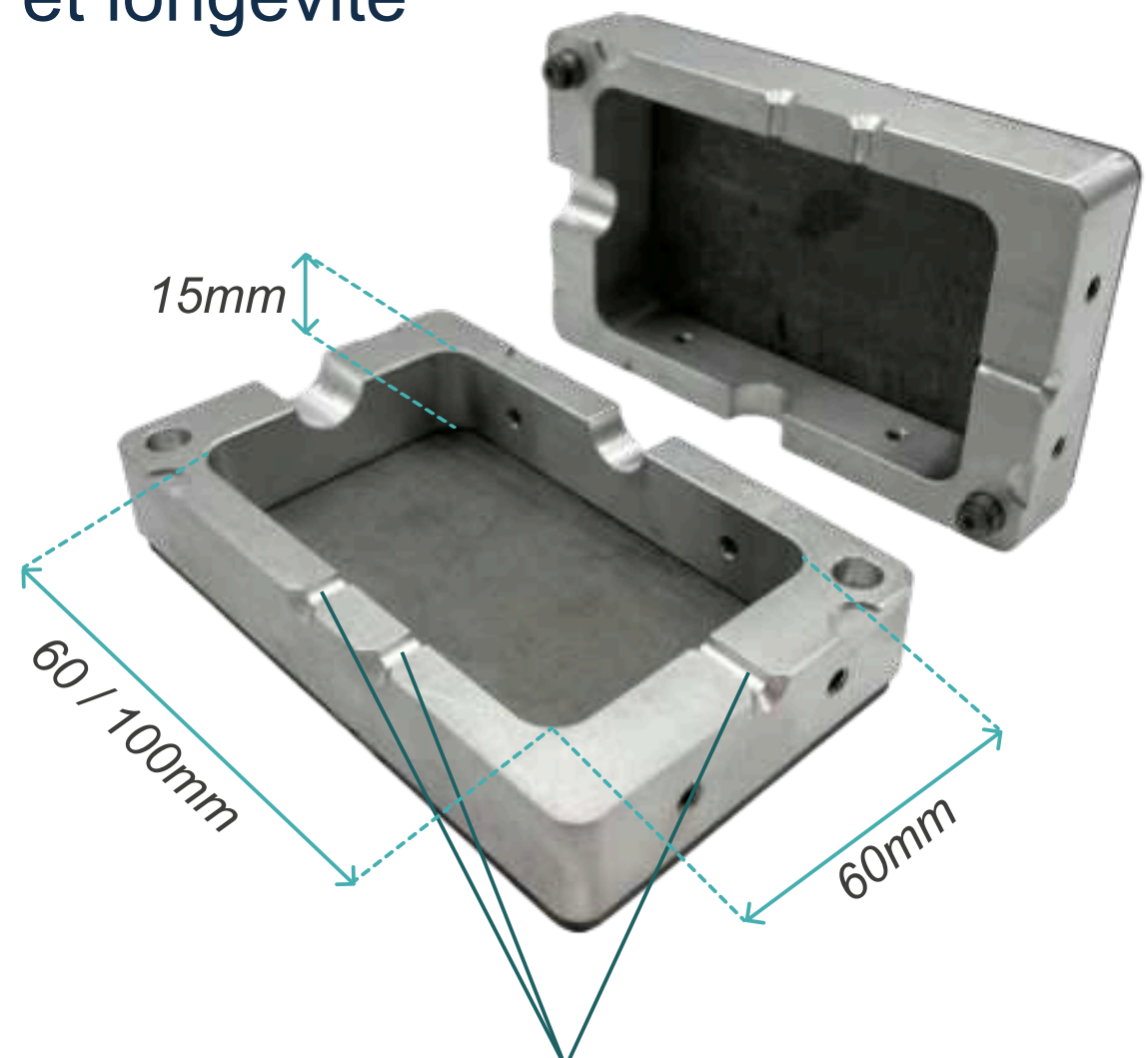

3 points d'injection centraux

Refroidisseur à eau

À associer avec HoliPress High Temp

Système de refroidissement de qualité professionnelle équipé d'un compresseur haute performance et d'une gestion du débit.

Conçu pour assurer une stabilité thermique et des performances constantes pour vos processus industriels.

- Puissance : 220V-50Hz / 2.4~3.3A
- Capacité du refroidisseur : 1.73 kW
- Puissance du compresseur : 0.5 kW
- Précision : $\pm 2^{\circ}\text{C}$
- Débit : 13L/min
- Réfrigérant : R410A
- Dimensions : 56 x 29 x 49 cm



Réf : HPA01

Prix HT : 650 €

Système de filtration des fumées

Injection plastique sécurisée par captage des fumées à la source

Réf : HPC09
Prix HT : 1 600 €



Il se compose d'une unité d'aspiration haute performance, de deux bras d'extraction flexibles et de collecteurs positionnés au plus près de la HoliPress pour une efficacité maximale.

Équipé d'un filtre multi-étages **BOFA®**, le système assure une protection complète :

- **Pré-filtre** : retient les grosses particules.
- **Filtre HEPA** : élimine les particules fines.
- **Filtre chimique** : neutralise les fumées nocives.

Cette solution de qualité professionnelle garantit un espace de travail propre, sûr et conforme aux bonnes pratiques de la transformation des plastiques.

Une fois usagé, le filtre peut être remplacé :
réf. RSFM / Prix HT : 290€

Également disponible avec 1 seul bras d'extraction. Convient pour aspirer les fumées provenant de la chambre de chauffe ou en sortie de buse.

Réf. HPC06
Prix HT : 1 200 €

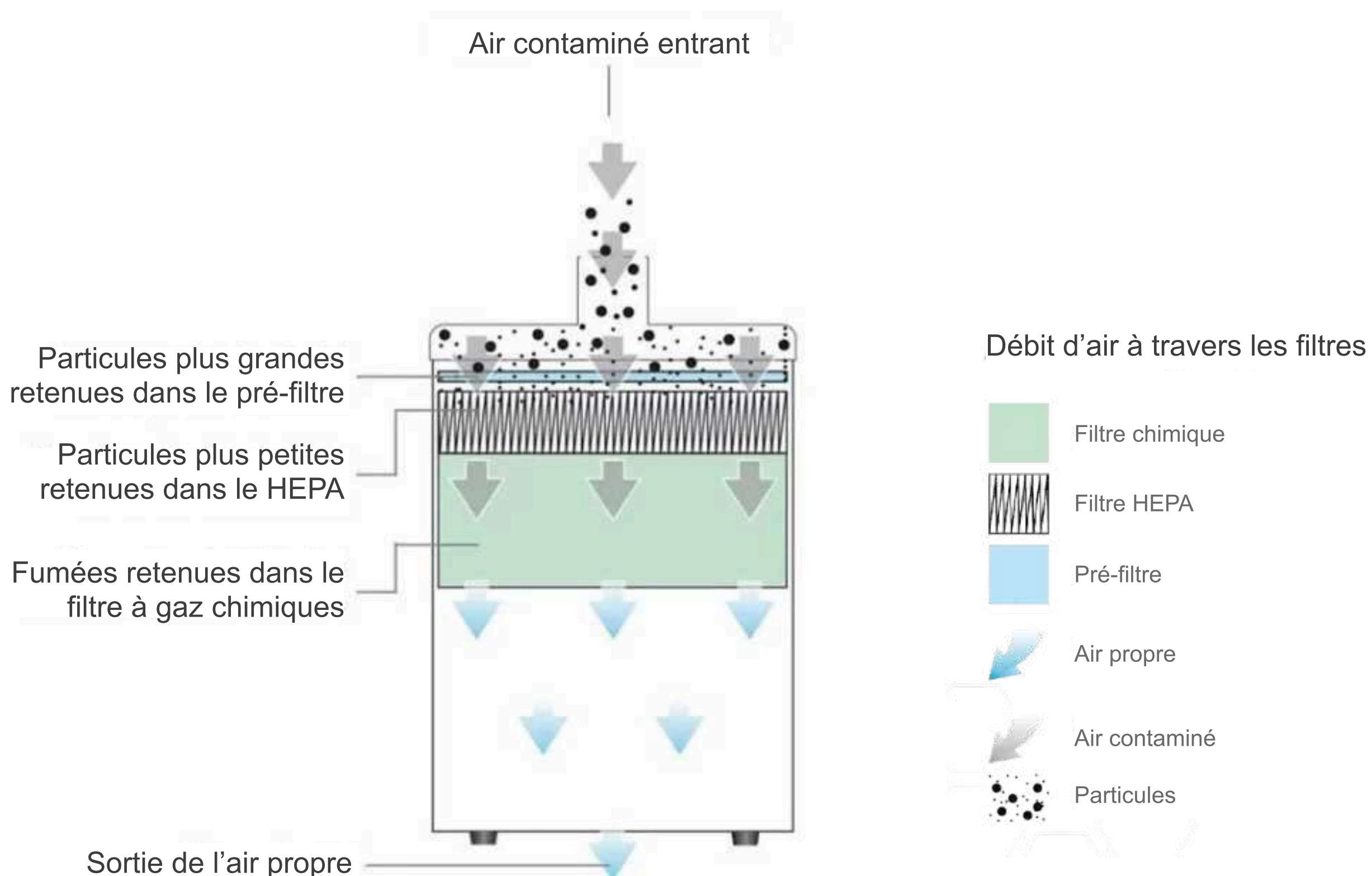

Nos machines peuvent injecter la plupart des thermoplastiques. Voici quelques matières de référence que nous proposons à la vente :

Matières	Ref.	Prix HT
Assortiments de granulés 4 x 0,25kg Assortiments de matières pour tester l'injection avec HoliPress	HPC020	32 €
PP granulés grade alimentaire 0,5kg Convient au contact alimentaire > Blanc naturel - ISPLEN BP180 G2M	HPC021	9,50 €
PP granulés régénéré 0,5kg GLOBAL RECOV > Noir > Orange	HPC022 HPC046	7 € 8 €
POM granulés 0,5kg > Blanc naturel - SABIC 90S	HPC023	14,50 €
PA6 granulés chargés 30% FV 0,5kg > Naturel - AKULON K224-G6 – DSM	HPC058	22,50 €
PA6 granulés chargés 15% FV 0,5kg > Blanc naturel - DOMAMID 6G15 PA6	HPC024	14,50 €
PA6.6 granulés 0,5kg > Noir - DSM F223D	HPC047	22,50 €
SEBS shore 45A granulés 0,5kg > Blanc naturel - ENPLAST Ensoft SO-161-45A	HPC025	12,50 €
SEBS shore 90A granulés 0,5kg > Blanc - ENPLAST Ensoft SO-161-90A	HPC026	12,50 €
PEHD granulés 0,5kg > Blanc naturel - SIBUR 85612 IM	HPC039	12,50 €
PELD granulés 0,5kg > Blanc naturel - RIBLENE MP31R	HPC048	12,50 €
PP granulés with 30% GF 0,5kg > Noir - RAVAGO - MAFILL CR XG 5544 > Blanc naturel - SIRMAX - ISOGLASS 14014	HPC049 HPC030	12,50 € 12,50 €
ABS granulés 0,5kg > Blanc naturel - LG CHEM - ER460 > Gris - CHIMEI - Polylac PA-717C	HPC036 HPC057	11,50 € 14,50 €
HIPS granulés 0,5kg > Blanc naturel - KUMHO - HI425	HPC050	12,50 €
ASA granulés 0,5kg > Blanc naturel - LG CHEM - LI918	HPC051	12,50 €
TPE granulés 0,5kg > Blanc translucide - KRAIBURG TM7LFT_S102 > Noir - KRAIBURG TC7GPZ_B100	HPC052 HPC054	22,50 € 24 €
PEEK granulés 0,5kg > Naturel - VESTAKEEP 2000 G	HPC055	90 €
Granulés de purge 0,5kg > Températures standards > Ultra Purge HT+ - haute température	HPC045 HPC056	22,50 € 22,50 €

Cette liste n'est pas exhaustive de toutes les matières compatibles avec la HoliPress. Vous ne trouvez pas la matière que vous recherchez ? Aucun problème — contactez-nous tout simplement.

Etude de faisabilité

De la conception à l'injection — évaluez la viabilité de votre pièce

Réf : HMS04

Prix HT : sur demande

Ce service s'adresse aux entreprises souhaitant déterminer la faisabilité de l'injection de leurs pièces avec la HoliPress.

L'étude de faisabilité comprend la conception d'un moule d'essai, l'impression 3D d'un moule en résine Formlabs, des essais d'injection avec la matière souhaitée et la livraison des pièces produites.



Test de matière

Validation d'une matière avant l'injection

Réf : HMS07

Prix HT : sur demande

Ce service s'adresse aux entreprises souhaitant évaluer l'injectabilité d'une matière avec la HoliPress.

Le test matière comprend l'injection d'une éprouvette en escalier et d'une éprouvette de traction, toutes deux réalisées à l'aide de moules en aluminium usinés. Les éprouvettes vous sont livrées accompagnées de nos remarques sur l'injectabilité.



Impression moule en résine

Prototypiez vos pièces avec un moule imprimé en 3D

Réf : HMS03

Prix HT : sur demande

Ce service est conçu pour les entreprises et les innovateurs qui souhaitent valider la géométrie d'une pièce et la compatibilité des matériaux sans avoir recours à un moule en métal.

Transmettez-nous simplement le fichier STEP de votre pièce : nous concevons et imprimons en 3D un moule en résine haute précision, compatible avec la HoliPress. Cette solution est idéale pour le prototypage rapide, vous permettant de tester des formes spécifiques et de réaliser vos propres essais matières en interne. Vous recevez un moule prêt à l'emploi, vous offrant l'autonomie nécessaire pour itérer rapidement et affiner votre design avant le lancement de la production finale.



✓ **Prototypage : Produisez des pièces de haute qualité, rapidement et à moindre coût.**

Avec la HoliPress, réduisez vos coûts, accélérez votre prototypage et commercialisez de meilleurs produits plus rapidement. Elle est conçue pour réaliser des pièces finies de qualité pour une vaste gamme d'applications.

✓ **Recyclage : Recyclez facilement vos pièces plastiques grâce aux solutions HoliMaker.**

Avec HoliShred, transformez vos carottes d'injection, vos chutes de production et vos pièces défectueuses en granulés réutilisables. C'est l'étape indispensable pour tout professionnel souhaitant mettre en place de l'injection circulaire et durable.

Notes

HoliMaker®

HoliMaker vous accompagne tout au long de vos projets.

Nous proposons des formations à la conception 3D de moules pour l'injection avec la HoliPress, ainsi que des formations au design de pièces dédiées au moulage par injection.

HoliMaker propose également un service de production de petites séries pour vos pièces injectées avant le passage à l'échelle industrielle.



Prototypage



Test matière



Recyclage



Petite série



332 rue Lieutenant Colonel
Dagnaux - 57685 AUGNY - FR

commercial@holimaker.fr

www.holimaker.fr

